

Dell™ PowerEdge™ 6800 系统用户指南

[系统概览](#)

[使用 Dell OpenManage™ Server Assistant](#)

[使用系统设置程序](#)



[技术规格](#)

[使用控制台重定向](#)

[词汇表](#)

型号: ECX

注、注意和警告

-  **注：**注表示可以帮助您更好地使用计算机的重要信息。
-  **注意：**注意表示可能会损坏硬件或导致数据丢失，并告诉您如何避免此类问题。
-  **警告：**警告表示可能会导致财产损失、人身伤害甚至死亡。

缩写词和缩略词

有关缩写词和缩略词的完整列表，请参阅“[词汇表](#)”。

本说明文件中的信息如有更改，恕不另行通知。
© 2004 Dell Inc.。版权所有，翻印必究。

未经 Dell Inc. 书面许可，严禁以任何形式进行复制。

本文中使用的商标：Dell、DELL 徽标、PowerEdge 和 Dell OpenManage 是 Dell Inc. 的商标；Intel 是 Intel Corporation 的注册商标，Xeon 是 Intel Corporation 的商标；Microsoft、Windows 和 MS-DOS 是 Microsoft Corporation 的注册商标；Novell 和 NetWare 是 Novell, Inc. 的注册商标；Red Hat 是 Red Hat, Inc. 的注册商标；UNIX 是 The Open Group 在美国和其它国家或地区的注册商标。

本说明文件中提及的其它商标和产品名称是指拥有相应商标和产品名称的公司或其制造的产品。Dell Inc. 对其它公司的商标和产品名称不拥有任何所有权。

初版：2004 年 12 月 1 日

[返回目录页面](#)

技术规格

Dell™ PowerEdge™ 6800 系统用户指南

处理器	
处理器类型	最多四个 Intel® Xeon™ 处理器，最低时钟速率至少为 3.16 GHz
前端总线速率	677 MHz
内部高速缓存	至少 1 MB

扩充总线	
总线类型	PCI-X 和 PCIe
扩充槽	
PCI-X	一个 3.3 V、64 位、133 MHz (插槽 2)； 两个 3.3 V、64 位、100 MHz (插槽 6 和 7)
PCIe	三个 x4 信道 (插槽 3 至 5)； 一个 x8 信道 (插槽 1)

内存	
体系结构	144 位 ECC 带寄存器的 PC2-3200 DDR2 SDRAM DIMM 具有双路交叉存取，额定运行速率为 400 MHz
内存提升卡	最多四个交叉存取内存提升卡，每个提升卡具有四个 240 针的内存模块 DIMM 插槽
内存模块容量	256 MB、512 MB、1 GB、2 GB 或 4 GB (如果有)
最小 RAM	512 MB (两个 256 MB 模块)
最大 RAM	64 GB (如果有 4 GB 模块，请使用该类模块)

驱动器	
SCSI 硬盘驱动器	最多十二个 1 英寸内部热插拔 U320 SCSI
软盘驱动器	一个可选的 3.5 英寸、1.44 MB 软盘驱动器 外部可选的 USB 3.5 英寸、1.44 MB 软盘驱动器
光盘驱动器	一个可选的 1DE CD、DVD 或组合 CD-RW/DVD 注： DVD 设备仅用于数据 DVD。 外部可选的 USB CD
快擦写驱动器	外部可选的 USB
磁带备份驱动器	全高 SCSI

连接器	
外部可抽换	
背面	
NIC	两个 RJ-45 (用于集成的 1 GB NIC)
串行	9 针、DTE、16550 兼容连接器
USB	两个 4 针、USB 2.0 兼容连接器
视频	15 针 VGA 连接器
正面	
视频	15 针 VGA 连接器
USB	两个 4 针、USB 2.0 兼容连接器
内部可抽换	
SCSI 通道	两个 68 针 U320 SCSI (U160 兼容)

--	--

视频	
视频类型	ATI Radeon 7000 视频控制器; VGA 连接器
视频内存	16 MB

电源	
交流电源设备 (每个电源设备)	
功率	200-240 VAC 时为 1570 W; 115/120 VAC 时为 1350 W; 100/110 VAC 时为 1117.5 W
电压	85-264 VAC、自动选择量程、47-63 Hz; 100-120 VAC 时为 16 A 输入电流; 200-240 VAC 时为 11.5 A 输入电流
散热	最大 2697 BTU/小时
最大涌入电流	在典型的线路条件下和整个系统运行范围内, 每个电源设备在 10 ms 以内的涌入电流可达 55 A, 而在 10 ms 到 150 ms 期间的涌入电流最大可达 25 A。
电池	
系统电池	CR 2032 3.0 V 锂离子币形电池
ROM 电池 (可选)	4.1 V 锂离子电池

物理规格	
架装式	
高度	26.2 cm (10.3 英寸)
宽度	44.7 cm (17.6 英寸)
厚度	70.7 cm (27.8 英寸)
重量 (最大配置)	56.2 kg (124 lb)
塔式 (不包括挡板)	
高度	48.9 cm (19.2 英寸)
宽度	27.3 cm (10.7 英寸)
厚度	70.7 cm (27.8 英寸)
重量 (最大配置)	60.8 kg (134 lb)

环境参数	
注: 有关特定系统配置的环境参数规格的其它信息, 请参阅 www.dell.com/environmental_datasheets 。	
温度	
运行时	10° 至 35° C (50° 至 95° F)
存放时	-40° 至 65° C (-40° 至 149° F)
相对湿度	
运行时	8% 至 85% (非冷凝), 最大湿度变化为每小时 10%
存放时	5% 至 95% (非冷凝)
最大振动	
运行时	在 3 至 200 Hz、0.25 G 时, 可持续 15 分钟
存放时	在 3 至 200 Hz、0.5 G 时, 可持续 15 分钟
最大撞击	
运行时	z 轴正方向上可承受一个 41 G 的撞击脉冲 (系统每一面承受一个脉冲), 最多可持续 2 ms
存放时	x、y 和 z 轴正负方向上可承受连续六个 71 G 的撞击脉冲 (系统每一面承受一个脉冲), 最多可持续 2 ms
海拔高度	
运行时	-16 至 3048 m (-50 至 10,000 ft)
存放时	-16 至 10,600 m (-50 至 35,000 ft)

[返回目录页面](#)

[返回目录页面](#)

使用控制台重定向

Dell™ PowerEdge™ 6800 系统用户指南

- [硬件要求](#)
- [软件要求](#)
- [配置主机系统](#)
- [配置客户机系统](#)
- [远程管理主机系统](#)
- [配置特殊的按键功能](#)

控制台重定向用于通过串行端口重定向键盘输入和文本输出，从而使您可以从客户机（远程）系统管理主机（本地）系统。您不能重定向图形输出。您可以使用控制台重定向执行诸如配置 BIOS 或 RAID 设置之类的任务。

您也可以使用共享调制解调器将客户机系统连接到能够访问多个主机系统的端口集中器。登录到端口集中器之后，您可以使用控制台重定向选择要管理的主机系统。

本节介绍了最基本的可能的连接：使用虚拟调制解调器串行电缆连接系统，即直接连接两个系统上的串行端口。

硬件要求

- 1 主机系统上具有可用的串行（COM）端口
您可以使用 COM1 或 COM2 端口。
- 1 客户机系统上具有可用的串行（COM）端口
此端口不能与客户机系统上的任何其它端口发生冲突。
- 1 将主机系统连接到客户机系统的虚拟调制解调器串行电缆

软件要求

- 1 窗口大小为 80 x 25 字符的 VT 100/220 或 ANSI 终端仿真
- 1 9600、19.2 K、57.6 K 或 115.2 K bps，使用串行（COM）端口

 **注：**当控制台重定向以较低的波特率运行时，系统设置程序对来自键盘的输入响应也会变慢。不会丢失数据。这种已知行为不表示出现了问题。

- 1 能够创建键盘命令宏（建议）

所有版本的 Microsoft® Windows® 操作系统均附带了 Hilgraeve 的超级终端终端仿真软件。但是，附带的版本均未提供控制台重定向所需的多种功能。请升级至 HyperTerminal Private Edition 6.1 或更高版本，或者选择新的终端仿真软件。

配置主机系统

通过系统设置程序可以在主机（本地）系统上配置控制台重定向（请参阅“使用系统设置程序”中的“[控制台重定向屏幕](#)”）。通过“**Console Redirection**”（控制台重定向）屏幕可以启用或禁用控制台重定向功能、选择远程终端类型以及在引导后启用或禁用控制台重定向。

配置客户机系统

配置主机系统后，请为客户机（远程）系统配置端口和终端设置。

 **注：**本节中的示例均假定您已升级至 Hilgraeve 的 HyperTerminal Private Edition 6.1 或更高版本。如果您使用的是其它终端仿真软件，请参阅该软件的说明文件。

配置串行端口

1. 单击“**Start**”（开始）按钮，指向“**Programs**”（程序）→“**Accessories**”（附件）→“**Communications**”（通讯），然后单击“**HyperTerminal**”（超级终端）。
2. 输入新连接的名称，选择一个图标，然后单击“**OK**”（确定）。
3. 从“**Connect to**”（连接到）下拉式菜单中选择一个可用的 COM 端口，然后单击“**OK**”（确定）。

选择可用的 COM 端口后，系统将显示该 COM 端口的属性窗口。

- 将端口配置为具有以下设置：
 - 设置“Bits per second”（每秒位数）。

控制台重定向仅支持 9600、19.2 K、57.6 K 或 115.2 K bps。
 - 将“Data bits”（数据位）设置为“8”。
 - 将“Parity”（奇偶校验）设置为“None”（无）。
 - 将“Stop bits”（停止位）设置为“1”。
 - 将“Flow control”（数据流控制）设置为“Hardware”（硬件）。
- 单击“OK”（确定）。

配置终端设置

- 在超级终端中，单击“File”（文件），单击“Properties”（属性），然后单击“Settings”（设置）选项卡。
- 确保将“Function, arrow, and Ctrl keys act as”（功能键、箭头键和 Ctrl 键用作）字段设置为“Terminal Keys”（终端键）。
- 确保将“Backspace key sends”（Backspace 键发送）字段设置为“Ctrl+H”。
- 将“Emulation”（终端仿真）设置由“Auto detect”（自动检测）更改为“ANSI”或“VT 100/220”。

确保该设置与您为主机系统上的“Console Redirection”（控制台重定向）选项选择的设置相同。
- 单击“Terminal Setup”（终端设置）。

系统将显示行数和列数设置。
- 将行数由“24”更改为“25”，并将列数保留为“80”。

如果您看不到这些设置，则必须升级您的终端仿真软件。
- 单击两次“OK”（确定）。

远程管理主机系统

配置完主机系统和客户机系统（请参阅[“配置主机系统”](#)和[“配置客户机系统”](#)）后，您就可以使用控制台重定向重新启动主机系统或更改主机系统的配置设置。

- 使用客户机系统重新引导主机系统。

有关说明，请参阅[“配置特殊的按键功能”](#)。
- 主机系统开始引导时，使用控制台重定向可以：
 - 进入系统设置程序。
 - 进入 SCSI 设置菜单。
 - 更新固件和 BIOS（快擦写系统）。
 - 运行公用程序分区中的公用程序。

 **注：**要运行主机系统公用程序分区中的公用程序，必须先使用 Dell OpenManage™ Server Assistant 6.3.1 版或更高版本创建公用程序分区。

配置特殊的按键功能

控制台重定向使用 ANSI 或 VT 100/220 终端仿真，该终端仿真仅限于基本的 ASCII 字符。ASCII 字符集中没有功能键、箭头键和控制键，而大多数公用程序都需要功能键和控制键来进行一般操作。但是，您可以使用特殊的按键序列（称为**转义序列**）来模拟功能键或控制键。

转义序列以转义字符开始。您可以以不同方式输入该字符，这取决于您的终端仿真软件的要求。例如，0x1b 和 <Esc> 均代表转义字符。在超级终端中，您可以通过在“View”（查看）菜单中选择“Key Macros”（按键宏）来创建宏。您几乎可以为所有的按键分配宏，用于几乎所有的组合键。请为每个功能键创建一个表示该功能键的宏。

[表 B-1](#) 列出了表示特殊按键或功能的转义序列。

 **注：**在超级终端中创建宏时，请先按 <Insert> 键，再按 <Esc> 键，以表示您正在发送转义序列，而不是退出对话框。如果没有此功能，则必须升级超级终端。

 **注：**[表 B-1](#) 中列出的转义序列组合键区分大小写。例如，要生成字符 <A>，您必须按 <Shift><a> 组合键。

表 B-1. 支持的转义序列

按键	支持的序列	终端仿真
<上箭头>	<Esc><[><A>	VT 100/220、ANSI
<下箭头>	<Esc><[>	VT 100/220、ANSI
<右箭头>	<Esc><[><C>	VT 100/220、ANSI
<左箭头>	<Esc><[><D>	VT 100/220、ANSI
<F1>	<Esc><O><P>	VT 100/220、ANSI
<F2>	<Esc><O><Q>	VT 100/220、ANSI
<F3>	<Esc><O><R>	VT 100/220、ANSI
<F4>	<Esc><O><S>	VT 100/220、ANSI
<F5>	<Esc><O><T>	VT 100、ANSI
<F6>	<Esc><O><U>	VT 100、ANSI
	<Esc><[><1><7><->	VT 100/220
<F7>	<Esc><O><V>	VT 100、ANSI
	<Esc><[><1><8><->	VT 100/220
<F8>	<Esc><O><W>	VT 100、ANSI
	<Esc><[><1><9><->	VT 100/220
<F9>	<Esc><O><X>	VT 100、ANSI
	<Esc><[><2><0><->	VT 100/220
<F10>	<Esc><O><Y>	VT 100、ANSI
	<Esc><[><2><1><->	VT 100/220
<F11>	<Esc><O><Z>	VT 100、ANSI
	<Esc><[><2><3><->	VT 100/220
<F12>	<Esc><O><A>	VT 100、ANSI
	<Esc><[><2><4><->	VT 100/220
<Home>	<Esc><[><1><->	VT 220
	<Esc><h>	ANSI
<End>	<Esc><[><4><->	VT 220
	<Esc><k>	ANSI
<Delete>	<Esc><[><3><->	VT 220
	<Esc><->	ANSI
<Delete>	<Esc><[><3><->	VT 220
	<Esc><->	ANSI
<Page Up>	<Esc><[><5><->	VT 220
	<Esc><Shift><?>	ANSI
<Page Down>	<Esc><[><6><->	VT 220
	<Esc></>	ANSI
<Shift><Tab>	<Esc><[><Z>	VT 100
	<Esc><[><0><Z>	VT 220
	<Esc><[><Shift><z>	ANSI

为表 B-1 中列出的按键创建宏后，在终端仿真期间按客户机系统键盘上的 <F1> 键，可以将转义序列 <Esc><O><P> 发送至主机系统。然后主机系统将该序列解释为 <F1> 键。

主机系统上的某些公用程序或功能可能需要其它转义序列。请为表 B-2 中列出的其它转义序列创建宏。

 **注：**表 B-2 中列出的转义序列组合键区分大小写。例如，要生成字符 <A>，您必须按 <Shift><a> 组合键。

表 B-2. 其它转义序列

按键	支持的序列
<Ctrl><Alt> (重新引导主机系统)	<Esc><R><Esc><r><Esc><R>
<Alt><x>	<Esc><X><X>
<Ctrl><H>	<Esc><Ctrl><H>
<Ctrl><I>	<Esc><Ctrl><I>
<Ctrl><J>	<Esc><Ctrl><J>
<Ctrl><M>	<Esc><Ctrl><M>
<Ctrl><2>	<Esc><Ctrl><2>

[返回目录页面](#)

[返回目录页面](#)

系统概览

Dell™ PowerEdge™ 6800 系统用户指南

- [系统方位](#)
- [挡板上的系统状态指示灯](#)
- [前面板部件和指示灯](#)
- [背面板部件和指示灯](#)
- [电源指示灯代码](#)
- [系统配置](#)
- [支持的操作系统](#)
- [电源保护设备](#)
- [您可能需要的其它说明文件](#)
- [获得技术帮助](#)

本节介绍了系统的主要硬件和软件配置，并提供了有关系统前面板和背面板指示灯的信息。还介绍了有关在安装系统时可能需要的其它说明文件的信息，以及如何获得技术帮助的信息。

系统方位

[图 1-1](#) 显示了架装式和塔式系统。本说明文件中的图例基于架装式系统。

图 1-1. 塔式和架装式系统方位

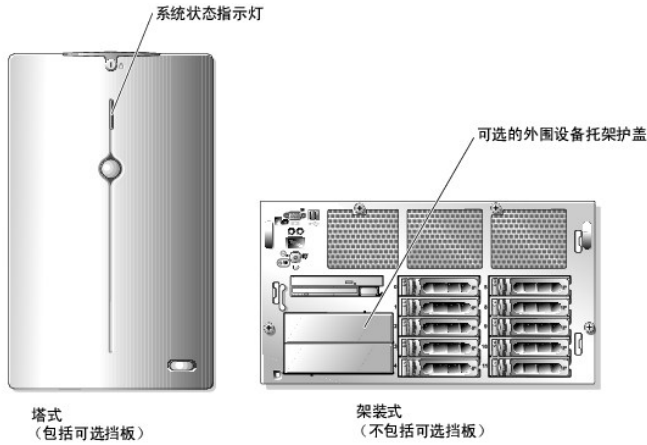

挡板上的系统状态指示灯

锁定系统挡板（在架装式配置中为可选部件）配有系统状态指示灯。系统状态指示灯在系统正常运行时呈蓝色亮起，由于系统的电源设备、风扇、系统温度或硬盘驱动器出现问题而引起注意时，呈琥珀色亮起。

[表 1-1](#) 列出了系统状态指示灯显示方式。根据系统中发生的事件的不同，显示方式也不同。

表 1-1. 系统状态指示灯显示方式

蓝色指示灯	琥珀色指示灯	说明
不亮	不亮	系统没有可用电源。
不亮	闪烁	系统检测到错误。有关详情，请参阅《 安装与故障排除指南 》。
亮起	不亮	系统已接通电源并且可以运行。
闪烁	不亮	已通过系统管理软件或系统识别按钮启用指示灯来识别机架中的系统。

注：在系统识别期间，指示灯将始终呈蓝色闪烁（即使检测到错误）。识别系统之后，指示灯将呈琥珀色闪烁。

前面板部件和指示灯

图 1-2 显示了位于系统前面板上的可选机架挡板后面的控件、指示灯和连接器。

图 1-2 前面板部件和指示灯



表 1-2 前面板 LED 指示灯、按钮和连接器

指示灯、按钮或连接器	图标	说明
系统状态指示灯		系统正常活动期间呈蓝色亮起。系统出现故障时呈琥珀色亮起。 注： 卸下挡板后，系统状态指示灯将被禁用，而且 LCD 显示屏将代替系统状态指示灯来显示系统状态。
LCD 显示屏		用于提供系统识别、状态信息和系统错误信息。 系统正常运行期间 LCD 显示屏将亮起。系统管理软件和位于系统前后两面的识别按钮均可以使 LCD 呈蓝色闪烁，以识别机架中特定的系统。 系统出现故障而需要注意时，LCD 显示屏将呈琥珀色亮起。 注： 如果系统已连接至交流电源并且检测到错误，则无论是否已打开系统电源，LCD 显示屏都将呈琥珀色闪烁。
通电指示灯、电源按钮		系统接通电源时将亮起。系统有可用电源但未接通电源时，通电指示灯闪烁。 电源按钮控制对系统的直流电源设备输出。 注： 如果使用电源按钮关闭系统，并且系统运行的是 ACPI 兼容操作系统，则系统可以在关闭电源之前执行顺序关闭系统操作。如果系统运行的不是 ACPI 兼容操作系统，则按下电源按钮将立即关闭电源。
系统识别按钮		用于识别和找到机架中的系统。按下其中一个按钮时，前后两面的蓝色系统状态指示灯将闪烁，直至再次按下其中一个按钮。
USB 连接器		用于将 USB 设备连接至系统（支持 USB 2.0）。
NMI 按钮		使用某些操作系统时，用于排除软件和设备驱动程序错误。可以使用回形针末端按下此按钮。 只有当合格的支持人员或操作系统说明文件指示可以使用此按钮时才能使用它。
视频连接器		将显示器连接至系统。

SCSI 硬盘驱动器指示灯代码

每个硬盘驱动器托架具有两个 LED 指示灯，可以提供有关 SCSI 硬盘驱动器状态的信息（请参见图 1-3）。驱动器已联机时，驱动器通电/故障指示灯将呈绿色稳定亮起。驱动器被访问时，驱动器活动指示灯将呈绿色闪烁。

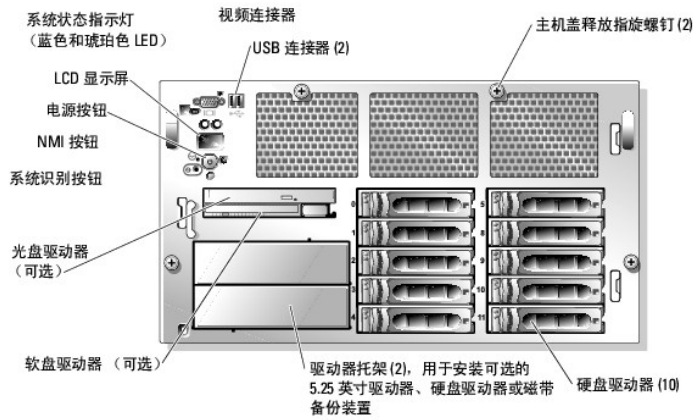
如果激活 RAID，驱动器通电/故障指示灯将按照编码顺序呈绿色或琥珀色亮起或闪烁，来表示不同的 RAID 活动。表 1-3 显示了每种 RAID 状态的指示灯代码。通过使用 ROMB 或使用连接至背板的 RAID 卡，均可以启用 RAID。请参见图 1-3 和表 1-3，SCSI 背板固件控制驱动器的通电/故障指示灯。

图 1-3. SCSI 硬盘驱动器指示灯



表 1-3. 针对 RAID 配置的硬盘驱动器指示灯显示方式

状态	指示灯显示方式
识别驱动器	绿色通电/故障指示灯每秒钟闪烁四次。
准备卸下驱动器	绿色通电/故障指示灯每秒钟闪烁两次。
准备插入或卸下驱动器	两个驱动器指示灯均熄灭。
准备运行驱动器	绿色通电/故障指示灯亮起。
预报驱动器故障	通电/故障指示灯缓慢呈绿色、琥珀色闪烁，然后熄灭。
驱动器故障	琥珀色通电/故障指示灯每秒钟闪烁四次。
正在重建驱动器	绿色通电/故障指示灯缓慢闪烁。
驱动器联机	绿色通电/故障指示灯亮起。

背面板部件和指示灯

图 1-4 显示了位于系统背面板上的控件、指示灯和连接器。

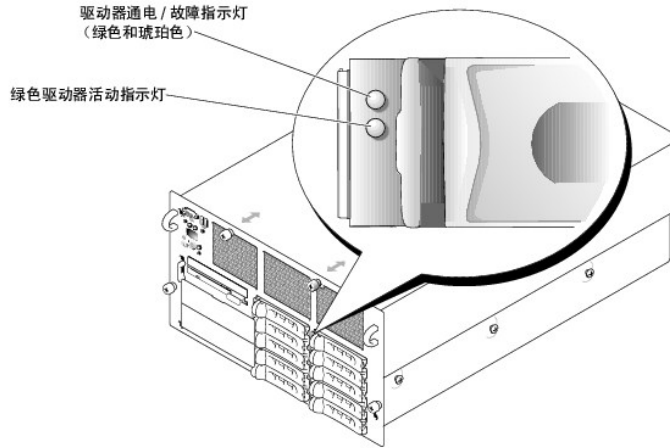
图 1-4. 背面板部件和指示灯

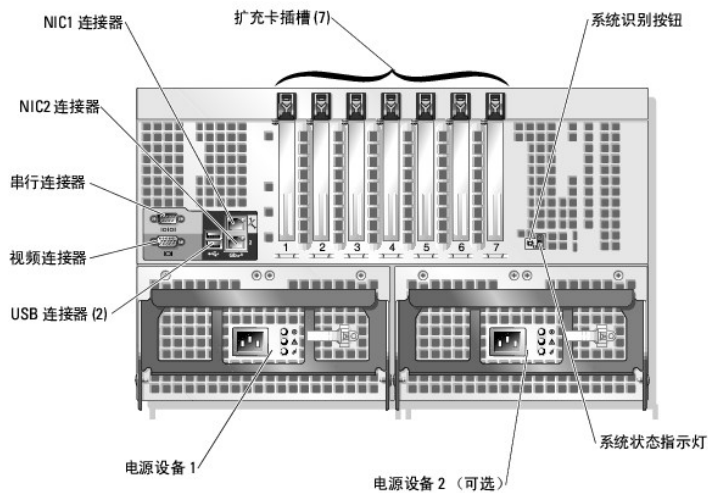

连接外部设备

将外部设备连接至系统时，请遵循以下原则：

- 1 大多数设备必须连接至特定连接器并且必须安装设备驱动程序，才能正常运行。（您的操作系统软件或设备本身通常会附带设备驱动程序。）有关特定安装和配置说明，请参阅设备附带的说明文件。

- 1 请始终在系统处于关闭状态时连接外部设备。然后，先打开所有外部设备，再打开系统（除非设备的说明文件另有说明）。

有关各个连接器的信息，请参阅《[安装与故障排除指南](#)》。有关启用、禁用以及配置 I/O 端口和连接器的信息，请参阅“[使用系统设置程序](#)”。

电源指示灯代码

前面板上的电源按钮控制输入系统电源设备的电源。电源指示灯可以提供有关电源状态的信息（请参见图 1-2）。表 1-4 列出了电源按钮指示灯代码。

表 1-4 电源按钮指示灯

指示灯	功能
亮起	表示系统已接通电源并且可以运行。
不亮	表示系统尚未接通电源。
闪烁	表示系统已接通电源，但是处于等待状态。有关等待状态的信息，请参阅您的操作系统说明文件。

电源设备具有三个显示电源设备状态的指示灯。表 1-5 列出了各个指示灯及其对应的事件，图 1-5 用于识别电源设备上的每个指示灯。

电源设备挡片只有一个指示灯，该指示灯在电源设备挡片上的风扇出现故障时亮起。

注：有效的交流电源已连接至电源设备时，即使系统未接通电源，电源设备风扇也会运行。电源设备挡片上的风扇仅在系统接通电源时才会运行。

表 1-5. 电源设备指示灯

指示灯	图标	功能
电源设备状态		绿色表示电源设备可运行。
电源设备故障		琥珀色表示电源设备出现故障。
交流电源状态		绿色表示有效的交流电源已连接至电源设备。

图 1-5. 电源设备指示灯

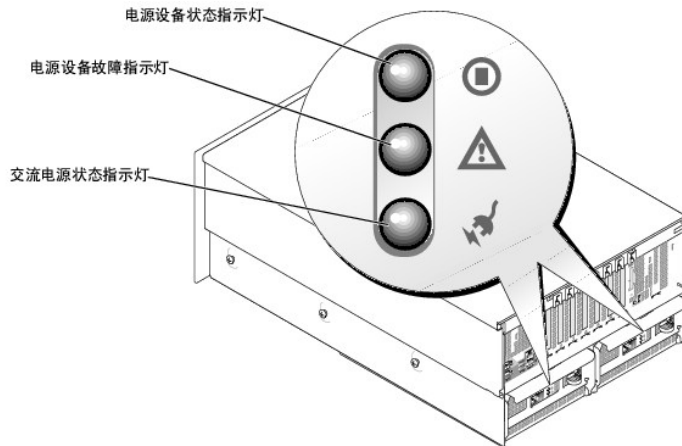

系统配置

- 1 一到四个 Intel® Xeon™ 处理器，内部运行速率至少为 3.16 GHz，内部高速缓存至少为 1 MB，前端总线运行速率为 667 MHz。

- 1 支持对称多处理 (SMP)，配备两个或两个以上 Intel Xeon 处理器的系统具有此功能。SMP 通过在独立的处理器之间分配处理器操作，从而极大地改善了整体的系统性能。要使用此功能，必须使用支持多处理的操作系统。

注：如果要通过安装一个或多个附加处理器来升级系统，则必须从 Dell 订购处理器升级套件。并非所有版本的 Intel Xeon 处理器均可作为附加处理器正常工作。Dell 的升级套件包含正确版本的处理器和散热器，以及执行升级的说明。所有处理器都必须具有相同的内部运行频率和高速缓存大小。

- 1 至少 512 MB 的带寄存器的 PC2-3200 DDR2 400 SDRAM 内存模块，通过在内存提升卡（最多四个）中安装 256 MB、512 MB、1 GB、2 GB 或 4 GB（如果有）双路交叉存取内存模块组合，最大可升级至 64 GB。

该系统还支持以下内存配置：

- 冗余内存
- 内存镜像
- 内存 RAID

可以使用系统设置程序（请参阅“[使用系统设置程序](#)”）从这些配置中进行选择。每种配置都具有内存配置要求，系统在将该配置用作系统设置程序选项之前，必须满足这些要求。有关详情，请参阅《[安装与故障排除指南](#)》。

- 1 最多支持十二个 1 英寸内部热插拔 U320 SCSI 硬盘驱动器（使用 1x10 SCSI 背板可支持安装十个 1 英寸驱动器，使用可选的 1x2 SCSI 背板可支持在外围设备托架中安装两个 1 英寸驱动器）。一个可选的子卡为 2x5 拆分背板提供支持。
- 1 外围设备托架，支持安装一个可选的半高磁带备份装置、一个全高磁带备份装置或者两个 1 英寸 SCSI 硬盘驱动器。
- 1 一个可选的 1.44 MB、3.5 英寸软盘驱动器。
- 1 一个可选的 IDE CD、DVD 或组合 CD-RW/DVD 驱动器。

 **注：** DVD 设备仅用于数据 DVD。

- 1 防盗开关，在顶盖被打开时会向相应的系统管理软件发送信号。
- 1 一个或两个 1570 W 热插拔电源设备（1 + 1 冗余配置）。

 **注意：** 在电压小于 110 V 的国家和地区，对于某些配备齐全的系统，冗余电源设备可能不可用。有关详情，请参阅《[安装与故障排除指南](#)》。

 **警告：** 出厂前，已针对将使用该系统的地区预设了电源设备。如果将系统移至使用不同电压的其它地区，则可能需要针对新地区重新配置电源设备。如果未能按照要求重新配置电源设备，可能会对系统造成重大损坏。有关详情，请参阅《[安装与故障排除指南](#)》。

- 1 六个冗余系统冷却风扇。

系统板包含以下配置：

- 1 七个 3.3 V PCI 扩充卡插槽，它们的安排如下所示：
 - 插槽 1 — PCIe x8 信道插槽
 - 插槽 2 — 64 位、133 MHz PCI-X 插槽
 - 插槽 3 至 5 — PCIe x4 信道插槽
 - 插槽 6 和 7 — 64 位、100 MHz PCI-X 插槽

所有插槽均可安装全高扩充卡，除插槽 7 外的所有插槽均可安装全长扩充卡。

- 1 集成双通道 U320 SCSI 主机适配器。内部通道使用 1x10 SCSI 背板和可选的 1x2 SCSI 背板最多可支持十二个 SCSI 硬盘驱动器。SCSI 背板将自动配置 SCSI ID 号和 SCSI 终结处理，从而极大地简化了驱动器的安装。
- 1 可选的 ROMB，通过使用 ROMB 卡锁、256 MB DDR2 400 MHz 内存模块和 RAID 电池来激活。
- 1 使用添加式控制器卡、配有 128 MB 高速缓存存储器和 RAID 电池的可选 RAID。
- 1 两个集成吉位以太网 NIC，可以支持 10 Mbps、100 Mbps 和 1000 Mbps 数据速率。
- 1 四个 USB 2.0 兼容连接器（两个在正面，两个在背面），可以支持软盘驱动器、CD-ROM 驱动器、键盘、鼠标或 USB 快擦写驱动器。
- 1 可选的远程访问控制器（RAC），用于远程系统管理。
- 1 VGA 兼容集成视频系统，带有 ATI Radeon 7000、33 MHz PCI 视频控制器。此视频系统包含 16 MB 的 SDRAM 视频内存（不可升级）。最大分辨率为 1600 x 1200（64,000 色）。以下分辨率支持真彩色图形：640 x 480、800 x 600、1024 x 768、1152 x 864 和 1280 x 1024。如果安装了可选的 RAC，则机载视频将被禁用并由 RAC 上的视频所代替。
- 1 系统管理电路和软件，可监测系统风扇的运行以及系统临界电压和温度。系统管理电路由支持串行和网络访问的标准底板管理控制器组成。
- 1 背面板连接器包括串行连接器、视频连接器、两个 USB 连接器和两个 NIC 连接器。
- 1 前面板连接器包括一个视频连接器和两个 USB 连接器。
- 1 前面板 LCD 显示屏，用于显示系统识别和错误信息。
- 1 系统识别按钮，位于前面板和背面板上。

有关特定配置的详细信息，请参阅“[技术规格](#)”。

您的系统附带以下软件：

- 1 系统设置程序，用于快速查看和更改系统配置信息。有关此程序的详细信息，请参阅“[使用系统设置程序](#)”。
- 1 增强的安全保护功能，包括系统密码和设置密码，可通过系统设置程序进行设置。
- 1 系统诊断程序，用于评估系统组件和设备。有关使用系统诊断程序的信息，请参阅《[安装与故障排除指南](#)》中的“运行系统诊断程序”。
- 1 视频驱动程序，用于以高分辨率模式显示多种常见应用程序。
- 1 SCSI 设备驱动程序，用于操作系统与连接至集成的 SCSI 子系统的设备之间的通信。有关这些驱动程序的详细信息，请参阅《[安装与故障排除指南](#)》中的“安装驱动器”。
- 1 系统管理软件和说明文件 CD。

支持的操作系统

- 1 Microsoft® Windows® 2000 Server 和 Windows 2000 Advanced Server
- 1 Microsoft Windows Server 2003 标准版和企业版
- 1 Red Hat® Enterprise Linux AS (第 3 版)
- 1 用于 Intel 64 位扩展内存技术 (Intel EM64T) 的 Red Hat Enterprise Linux AS (第 3 版)

电源保护设备

为防止出现电涌和电源故障等问题，您可能要考虑在系统配置中添加以下设备中的一个或多个：

- 1 PDU — 使用断路器可以确保交流电负载不会超过 PDU 的额定值。
- 1 电涌保护器 — 可以防止电压峰信号（例如雷暴时产生的电压峰信号）通过电源插座进入系统。电涌保护器不能在电压过低（电压低于正常交流电压 20% 以上）时提供保护。
- 1 线路调节器 — 可使系统的交流电源电压保持在相对稳定的水平，因而可以在电压过低时提供保护。但是，在完全没有电时，该设备无法起到保护作用。
- 1 UPS — 在没有交流电源时使用电池电源为系统供电。系统接通交流电源时将给电池充电，因此，交流电源断电后，电池可在有限的时间（5 分钟到大约 1 小时不等）内为系统供电。只能提供 5 分钟电池电源的 UPS 使您可以保存文件并关闭系统。所有通用电源设备均应配备电涌保护器和 PDU，并确保 UPS 经过 UL 安全认证。

您可能需要的其它说明文件

 **《产品信息指南》**，提供了重要的安全信息和管制信息。保修信息可能包括在该说明文件中，也可能作为单独的说明文件提供。

- 1 您的机架解决方案附带的 **《机架安装指南》** 或 **《机架安装说明》**，介绍了如何将系统安装到机架中。
 - 1 **《使用入门指南》**，概要介绍了如何设置系统。
 - 1 **《安装与故障排除指南》**，介绍了如何排除系统故障以及如何安装或更换系统组件。
 - 1 系统管理软件说明文件，介绍了软件的功能、要求、安装和基本操作。
 - 1 底板管理控制器 (BMC) 说明文件，介绍了 BMC 的功能和配置选项。
 - 1 操作系统说明文件，介绍了如何安装（如果有必要）、配置和使用操作系统软件。
 - 1 单独购买的任何组件所附带的说明文件，提供了有关配置和安装这些选项的信息。
 - 1 系统有时附带更新，用于说明对系统、软件和/或说明文件的更改。
-  **注：**请经常访问 support.dell.com 以获得更新，并首先阅读这些更新，因为这些更新通常用于替代其它说明文件中的信息。
- 1 系统可能附带版本注释或自述文件，提供系统或说明文件的最新更新，或者为有经验的用户或技术人员提供高级技术参考资料。

获得技术帮助

如果您对本指南中的步骤有疑问，或系统运行无法达到预期效果，请参阅 **《安装与故障排除指南》**。

Dell 可以提供企业培训与认证；有关详情，请访问 www.dell.com/training。并非在所有国家和地区均可提供此服务。

[返回目录页面](#)

[返回目录页面](#)

使用 Dell OpenManage™ Server Assistant

Dell™ PowerEdge™ 6800 系统用户指南

- [启动 Server Assistant CD](#)
- [使用服务器安装程序](#)
- [更新驱动程序和公用程序](#)
- [使用公用程序分区](#)

Dell OpenManage Server Assistant CD 包含的公用程序、诊断程序和驱动程序可以帮助您配置系统。如果系统中未预安装操作系统，您可以使用此 CD 开始安装操作系统。系统硬盘驱动器上可引导公用程序分区包含的某些功能与 Server Assistant CD 相同。

启动 Server Assistant CD

要配置系统和安装操作系统，请放入 Server Assistant CD，打开或重新引导系统。系统将显示“Dell OpenManage Server Assistant”主屏幕。

如果 CD 未进行引导，请验证是否已在系统设置程序的“Boot Sequence”（引导顺序）选项中将 CD 驱动器指定为第一个引导设备（请参阅“使用系统设置程序”）。

Server Assistant CD 使用标准 Web 浏览器界面。您可以使用鼠标单击各个图标和文本链接来浏览 CD。

单击“Exit”（退出）图标将退出 Server Assistant。如果在服务器安装程序中退出 Server Assistant，系统将重新引导至标准操作系统引导分区。

使用服务器安装程序

如果系统未预安装操作系统，或者您要在以后安装操作系统，请使用 Server Assistant CD 中的服务器安装程序配置您的系统并安装操作系统。

 **注：** 仅在您的系统未预安装操作系统时使用 Server Assistant CD。请找到操作系统的**安装说明**说明文件，并按照其中的说明完成安装过程。

服务器安装程序可以指导您完成以下任务：

- 1 设置系统日期和时间
- 1 配置 RAID 控制器（如果有）
- 1 选择并安装操作系统；指定操作系统的特定信息
- 1 配置硬盘驱动器
- 1 查看安装摘要

 **注：** 您必须有可用的操作系统介质才能安装操作系统。

要启动服务器安装程序，请在“Dell OpenManage Server Assistant”主屏幕上单击“Server Setup”（服务器安装程序）。并按照屏幕上的说明进行操作。

更新驱动程序和公用程序

您可以在任何已安装 Microsoft® Internet Explorer 5.5（或更高版本）或 Netscape Navigator 7.02（或更高版本）的系统上更新驱动程序和公用程序。如果您将 CD 放入使用基于 Microsoft Windows® 操作系统的系统的 CD 驱动器中，系统将自动启动浏览器并显示“Dell OpenManage Server Assistant”主屏幕。

要更新驱动程序和公用程序，请执行以下步骤：

1. 在“Dell OpenManage Server Assistant”主屏幕中，选择用于更新驱动程序和公用程序的选项。
2. 从下拉框中选择系统型号编号。
3. 选择要更新的驱动程序或公用程序的类型。
4. 单击“Continue”（继续）。
5. 选择每个要更新的驱动程序或公用程序。

系统将提示您运行程序，或者提供保存文件的位置。

6. 运行程序或指定保存文件的位置。
-

使用公用程序分区

公用程序分区是硬盘驱动器上的可引导分区，包含系统配置和诊断公用程序。启动公用程序分区时，该分区将进行引导并为分区的公用程序提供可执行环境。

要启动公用程序分区，请打开或重新引导系统。在 POST 期间，系统显示以下信息后按 <F10> 键：

<F10> = Utility Mode (<F10> = 公用程序模式)

 **注：**公用程序分区仅提供有限的 MS-DOS® 功能，并且无法用作通用的 MS-DOS 分区。

公用程序分区提供了基于文本的界面，通过该界面可以运行分区的公用程序。要选择某个菜单选项，请使用箭头键高亮度显示该选项并按 <Enter> 键，或者键入菜单选项的编号。要退出公用程序分区，请在“**Utility Partition**”（**公用程序分区**）主菜单中按 <Esc> 键。

[表 2-1](#) 提供了公用程序分区菜单中所显示选项的样例列表和说明。即使 **Server Assistant CD** 不在 CD 驱动器中，也可以使用这些选项。

表 2-1. 公用程序分区主菜单选项

选项	说明
“Run System Diagnostics”（运行系统诊断程序）	运行系统硬件诊断程序
“Run RAID configuration utility”（运行 RAID 配置公用程序）	如果启用了 ROMB 或安装了 RAID 控制器卡，请运行 RAID 配置公用程序
注： 所显示的选项可能会随系统配置的不同而有所差异，并且可能不包括此处列出的选项。	

[返回目录页面](#)

[返回目录页面](#)

使用系统设置程序

Dell™ PowerEdge™ 6800 系统用户指南

- [进入系统设置程序](#)
- [系统设置程序选项](#)
- [系统密码和设置密码功能](#)
- [禁用已忘记密码](#)
- [资产标签公用程序](#)
- [底板管理控制器配置](#)

安装系统后，请运行系统设置程序以了解系统的配置和可选设置。请记录这些信息以备将来参考。

您可以使用系统设置程序进行以下操作：

- 1 在添加、更改或卸下硬件之后更改存储在 NVRAM 中的系统配置。
- 1 设置或更改用户可选择的选项（例如时间或日期）。
- 1 启用或禁用集成设备。
- 1 更正安装的硬件和配置设置之间的差异。

进入系统设置程序

1. 打开或重新启动系统。
2. 系统显示以下信息时立即按 <F2> 键：

<F2> = System Setup (<F2> = 系统设置程序)

如果按 <F2> 键之前已开始载入操作系统，请让系统完成引导过程，然后重新启动系统并再试一次。

 **注：**要确保顺序关闭系统，请参阅操作系统附带的说明文件。

响应错误信息

您可以通过响应某些错误信息进入系统设置程序。如果引导系统时出现错误信息，请记录该信息。在进入系统设置程序之前，请参阅《[安装与故障排除指南](#)》中的“系统哔声代码”和“系统信息”，以获得对该信息的解释和更正错误的建议。

使用系统设置程序

[表 3-1](#) 中列出的按键可用于查看或更改系统设置程序屏幕上的信息和退出该程序。

表 3-1. 系统设置程序导航键

按键	操作
上箭头键或 <Shift><Tab> 组合键	移至上一字段。
下箭头键或 <Tab> 键	移至下一字段。
空格键、<+> 键、<-> 键、左箭头键和右箭头键	滚动浏览字段中的设置。在许多字段中，您还可以键入适当的值。
<Esc>	退出系统设置程序；如果对系统设置程序进行了更改，按该键将重新启动系统。
<F1 键>	显示系统设置程序的帮助文件。

注：对于大多数选项，您所作的任何更改都将被记录下来，但要等到重新启动系统后才能生效。

系统设置程序选项

主屏幕

进入系统设置程序时，系统将显示系统设置程序主屏幕（请参见[图 3-1](#)）。

图 3-1. 系统设置程序主屏幕



表 3-2 列出了系统设置程序主屏幕中显示的信息字段的选项和说明。

注：系统设置程序的默认设置在各自选项的下面列出（如果有）。

表 3-2. 系统设置程序选项

选项	说明
“System Time”（系统时间）	重设系统内部时钟的时间。
“System Date”（系统日期）	重设系统内部日历的日期。
“Diskette Drive A:”（A: 软盘驱动器）	显示一个屏幕，使您可以选择系统的软盘驱动器类型。
“System Memory”（系统内存）	显示系统内存容量。此选项没有用户可选择的设置。 注： 在 RAID 配置中，系统内存容量将小于安装的物理内存容量。
“Video Memory”（视频内存）	显示视频内存容量。此选项没有用户可选择的设置。
“System Memory Testing”（系统内存检测） （默认设置为“Enabled”[已启用]）	确定是否在 POST 期间检测内存。
“Redundant Memory”（冗余内存） （默认设置为“Disabled”[已禁用]）	如果其它选项设置的要求均未满足，则显示“Disabled”（已禁用）。下面列出了可用选项： <ul style="list-style-type: none"> 1 如果系统具有一个或多个已全部安装了内存模块的内存提升卡，并且每个提升卡中安装的内存模块均相同，则“Spare Bank Enabled”（已启备用内存体）是可以选择的。 1 如果配置中包含偶数个已全部安装了内存模块的内存提升卡，并且每对提升卡的配置均相同，则“Mirror Enabled”（已启用镜像）是可以选择的。 1 如果所有四个提升卡中安装的内存模块都是相同的，则“RAID Enabled”（已启用 RAID）是可以选择的。 有关内存配置的详细信息，请参阅《安装与故障排除指南》的“安装系统组件”中的“内存模块安装原则”。
“CPU Information”（CPU 信息）	请参阅“CPU Information”（CPU 信息）屏幕。
“Boot Sequence”（引导顺序）	确定在系统启动期间系统搜索引导设备的顺序。可用选项包括软盘驱动器、CD 驱动器、硬盘驱动器和网络。
“Hard-Disk Drive Sequence”（硬盘驱动器顺序）	确定在系统启动期间系统搜索硬盘驱动器的顺序。选项取决于系统中安装的硬盘驱动器。
“USB Flash Drive Type”（USB 快擦写驱动器类型） （默认设置为“Auto”[自动]）	确定 USB 快擦写驱动器的仿真类型。“Hard disk”（硬盘）使 USB 快擦写驱动器用作硬盘驱动器。“Floppy”（软盘）使 USB 快擦写驱动器用作可移动软盘驱动器。“Auto”（自动）将自动选择仿真类型。
“Integrated Devices”（集成设备）	请参阅“Integrated Devices”（集成设备）屏幕。
“PCI IRQ Assignment”（PCI IRQ 分配）	显示一个用于更改 IRQ（已分配给 PCI 总线上的各个集成设备以及所有需要 IRQ 的已安装扩充卡）的屏幕。
“PCI-X Slot Information”（PCI-X 插槽信息）	显示以下有关每个 PCI-X 和 PCIe 总线插槽的信息： <ul style="list-style-type: none"> 1 对于已占用的 PCI-X 插槽，显示运行频率、插槽模式（PCI 或 PCI-X）以及设备类型 1 对于已占用的 PCIe 插槽，显示带宽、插槽的链路宽度（x1、x4 或 x8）以及设备类型 1 对于未占用的插槽，显示最大运行频率或带宽以及插槽可能的运行模式或链路宽度

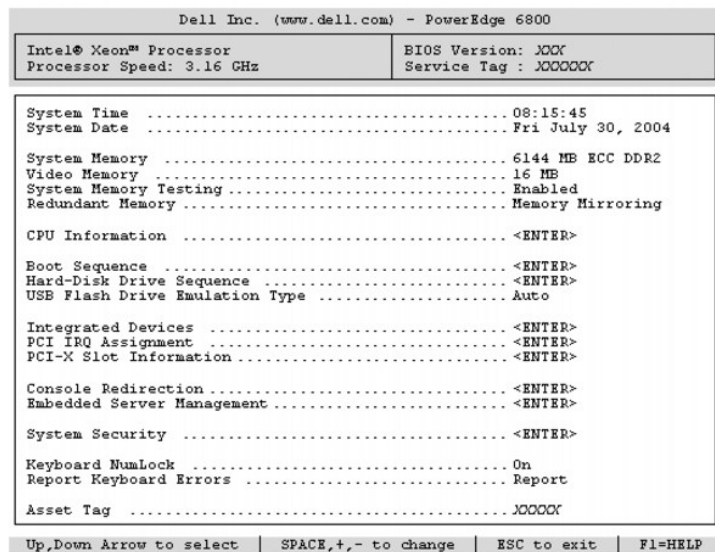
“Console Redirection”（控制台重定向）	请参阅 “Console Redirection”（控制台重定向） 屏幕。
“Embedded Server Management”（嵌入式服务器管理）	使您可以自定义前面板 ESM LCD 信息或选择默认的信息设置。
“System Security”（系统安全保护）	显示一个屏幕，用于配置系统密码和设置密码功能。有关详情，请参阅 “使用系统密码” 和 “使用设置密码” 。
“Keyboard NumLock”（键盘数码锁定） （默认设置为 “On” [开]）	确定系统启动时是否激活 101 或 102 键盘上的数码锁定模式（不适用于 84 键键盘）。
“Report Keyboard Errors”（报告键盘错误） （默认设置为 “Report” [报告]）	启用或禁用 POST 期间的键盘错误报告功能。对于连接了键盘的主机系统，请选择 “Report” （报告）。如果选择 “Do Not Report” （不报告），则系统在 POST 期间将不会报告与键盘或键盘控制器有关的任何错误信息。如果键盘已连接至系统，此设置不会影响键盘本身的操作。
“Asset Tag”（资产标签）	如果设定了资产标签号码，该选项将显示用户可以设置的系统资产标签号码。要将最多 10 个字符的资产标签号码输入 NVRAM 请参阅 “资产标签公用程序” 。

“CPU Information”（CPU 信息）屏幕

表 3-3 列出了“CPU Information”（CPU 信息）屏幕中显示的信息字段的选项和说明。

表 3-3. “CPU Information”（CPU 信息）屏幕

选项	说明
“Bus Speed”（总线速率）	显示处理器的总线速率。
“Logical Processor”（逻辑处理器） （默认设置为 “Enabled” [已启用]）	处理器支持超线程时显示此选项。 “Enabled” （已启用）允许操作系统使用所有逻辑处理器。如果选择 “Disabled” （已禁用），则操作系统仅使用系统中安装的每个处理器的第一个逻辑处理器。
“Sequential Memory Access”（顺序内存访问） （默认设置为 “Enabled” [已启用]）	处理器支持顺序内存访问时显示此选项。 “Enabled” （已启用）将为需要顺序内存访问的应用程序优化系统。 “Disabled” （已禁用）用于需要随机内存访问的应用程序。
“Processor X ID”（处理器 X ID）	显示每个处理器的系列和型号编号。
“Core Speed”（核心速率）	显示处理器的时钟速率。
“Level X Cache”（X 级高速缓存）	显示处理器的高速缓存存储器的容量。

“Integrated Devices”（集成设备）屏幕

表 3-4 列出了“Integrated Devices”（集成设备）屏幕中显示的信息字段的选项和说明。

表 3-4. “Integrated Devices”（集成设备）屏幕选项

选项	说明
“Primary SCSI Controller”（主 SCSI 控制器） （默认设置为 “SCSI” ）	启用集成 SCSI 子系统。仅当未在系统中检测到 RAID 时才显示此字段。 “Off” （关）用于禁用 SCSI 子系统。 “Channel A”（通道 A） 和 “Channel B”（通道 B） 均遵循选定的选项。
“Embedded RAID Controller”（嵌入式 RAID 控制器）	可以在 “RAID” 、 “SCSI” 或 “Off” （关）之间进行选择。仅当系统（已安装 ROM 卡锁和内存）中检测到 RAID 时，才显示该字段。 “Channel A”（通道 A） 遵循选定的选项。如果 “Channel A”（通道 A） 显示 “RAID” ，则可以将 “Channel B”（通道 B） 设置为 “RAID” 或 “SCSI” 。否则，“Channel B”（通道 B）将遵循选定的选项。
“IDE CD-ROM Controller”（IDE CD-ROM 控制器） （默认设置为 “Auto” [自动]）	启用集成 IDE 控制器。设置为 “Auto” （自动）时，如果 IDE 设备已连接至通道并且未检测到外部 IDE 控制器，则启用集成 IDE 控制器的各个通道。
“Diskette Controller”（软盘控制器） （默认设置为 “Auto” [自动]）	启用或禁用系统的软盘驱动器控制器。如果选择了 “Auto” （自动），系统将根据需要关闭控制器，以使用扩充槽中安装的控制卡。
“USB Controller”（USB 控制器） （默认设置为 “On with BIOS support” [开，有 BIOS 支持]）	启用或禁用系统的 USB 端口。选项包括 “On with BIOS support” （开，有 BIOS 支持）、 “On without BIOS support” （开，无 BIOS 支持）或 “Off” （关）。禁用 USB 端口将使其它设备可以使用系统资源。
“Embedded Gb NIC1 and NIC2”（嵌入式吉位 NIC1 和 NIC2） （默认设置为 “On” [开]）	启用或禁用系统的集成 NIC。所作更改将在系统重新引导之后生效。  注： “Off”（关）将同时禁用 NIC1 和 NIC2。
“NIC1 PXE” （默认设置为 “On” [开]）	启用或禁用 NIC1 PXE。PXE 支持允许系统从网络进行引导。所作更改将在系统重新引导之后生效。
“MAC Address”（MAC 地址）	显示集成 10/100/1000 NIC 的 MAC 地址。此字段没有用户可选择的设置。
“NIC2 PXE” （默认设置为 “Off” [关]）	启用或禁用 NIC2 PXE。PXE 支持允许系统从网络进行引导。所作更改将在系统重新引导之后生效。

“MAC Address” (MAC 地址)	显示集成 10/100/1000 NIC 的 MAC 地址。此字段没有用户可选择的设置。
“Serial Port 1” (串行端口 1) (默认设置为 “COM1”)	<p>“Serial Port 1” (串行端口 1) 选项包括 “COM1”、“COM2”、“BMC Serial” (BMC 串行)、“BMC NIC” 和 “Off” (关)。如果系统中安装了可选的远程访问控制器 (RAC), 则 “RAC” 为附加选项。</p> <p>串行端口 1 有三种用法类型。对于标准用法, 串行端口 1 首先尝试使用 COM1, 然后再尝试使用 COM2。对于 BMC 用法, 串行端口 1 使用 COM1 地址, 并可以通过串行端口或集成的共享 NIC 进行通信。RAC 控制仅使用 COM1 地址。</p> <p>注: 如果将 “Console Redirection” (控制台重定向) 设置为使用 “Serial Port 1” (串行端口 1), 则 “Off” (关) 和 “COM2” 选项不可用。</p>
“Speaker” (扬声器) (默认设置为 “On” [开])	将集成扬声器设置为 “On” (开) 或 “Off” (关)。对该选项所作的更改将立即生效 (无需重新引导系统)。

“System Security” (系统安全保护) 屏幕

表 3-5 列出了 “System Security” (系统安全保护) 屏幕中显示的信息字段的选项和说明。

表 3-5. “System Security” (系统安全保护) 屏幕选项

选项	说明
“System Password” (系统密码)	<p>显示系统密码安全保护功能的当前状态, 并使您可以设定和确认新的系统密码。</p> <p>注: 有关设定系统密码以及使用或更改现有系统密码的说明, 请参阅 “使用系统密码”。</p>
“Setup Password” (设置密码)	<p>限制对系统设置程序的访问 (与使用系统密码功能限制对系统的访问的方法相同)。</p> <p>注: 有关设定设置密码以及使用或更改现有设置密码的说明, 请参阅 “使用设置密码”。</p>
“Password Status” (密码状态)	<p>将 “Setup Password” (设置密码) 选项设置为 “Enabled” (已启用) 可以防止系统密码在系统启动时被更改或禁用。</p> <p>要锁定系统密码, 请在 “Setup Password” (设置密码) 选项中设定设置密码, 然后将 “Password Status” (密码状态) 选项更改为 “Locked” (已锁定)。在这种状态下, 您将无法通过 “System Password” (系统密码) 选项更改系统密码, 也无法在系统启动时按 <Ctrl><Enter> 组合键禁用系统密码。</p> <p>要解除系统密码锁定, 请在 “Setup Password” (设置密码) 字段中输入设置密码, 然后将 “Password Status” (密码状态) 选项更改为 “Unlocked” (已解除锁定)。在这种状态下, 您可以在系统启动时按 <Ctrl><Enter> 组合键禁用系统密码, 然后通过 “System Password” (系统密码) 选项更改系统密码。</p>
“Power Button” (电源按钮)	<p>关闭和打开系统电源。</p> <ul style="list-style-type: none"> 1 如果您使用电源按钮关闭系统, 并且系统运行的是 ACPI 兼容操作系统, 则系统可以在电源关闭之前执行顺序关闭系统操作。 1 如果系统运行的不是 ACPI 兼容操作系统, 则按下电源按钮将立即关闭电源。 <p>可以在系统设置程序中启用此按钮。此按钮被禁用时只能打开系统电源。</p>
“NM Button” (NM 按钮)	<p>注意: 只有当合格的支持人员或操作系统说明文件指示可以使用 NM 按钮时才能使用此按钮。按下此按钮将终止操作系统并显示诊断程序屏幕。</p> <p>将 NM 功能设置为 “On” (开) 或 “Off” (关)。</p>
“AC Power Recovery” (交流电源恢复) (默认设置为 “Last” [最近一次])	<p>确定恢复供电时系统所执行的操作。如果系统设置为 “Last” (最近一次), 则系统将返回上一次电源状态。“On” (开) 将在供电恢复后打开系统电源。如果设置为 “Off” (关), 则系统在供电恢复后保持关闭状态。</p>

“Console Redirection” (控制台重定向) 屏幕

表 3-6 列出了 “Console Redirection” (控制台重定向) 屏幕中显示的信息字段的选项和说明。有关使用控制台重定向的详细信息, 请参阅 “[使用控制台重定向](#)”。

表 3-6. “Console Redirection” (控制台重定向) 屏幕选项

选项	说明
“Console Redirection” (控制台重定向) (默认设置为 “Off” [关])	请将控制台重定向功能设置为 “Serial Port 1” (串行端口 1) 或 “Off” (关)。
“Failsafe Baud Rate” (故障保护波特率) (默认设置为 “11520”)	如果故障保护波特率被用于控制台重定向, 则显示此选项。
“Remote Terminal Type” (远程终端类型) (默认设置为 “VT 100/VT 220”)	选择 “VT 100/VT 220” 或 “ANSI”。
“Redirection After Boot” (引导后重定向) (默认设置为 “Enabled” [已启用])	在系统重新启动后启用或禁用控制台重定向。

“Exit”（退出）屏幕

按 <Esc> 键退出系统设置程序之后，“Exit”（退出）屏幕将显示以下选项：

- 1 “Save Changes and Exit”（保存更改并退出）
- 1 “Discard Changes and Exit”（放弃更改并退出）
- 1 “Return to Setup”（返回系统设置程序）

系统密码和设置密码功能

- 📌 **注意：**密码功能为系统中的数据提供了基本的安全保护。如果您的数据需要进一步的安全保护，请采取其它形式的保护措施，例如数据加密程序。
- 📌 **注意：**如果您的系统在未设定系统密码的情况下处于运行状态且无人看管，或者您未锁定系统，从而使他人能够通过更改跳线设置禁用密码，则任何人都可以访问存储在系统中的数据。

系统出厂时未启用系统密码功能。如果系统的安全性对您很重要，请仅在启用系统密码保护功能的情况下运行系统。

要更改或删除现有密码，您必须知道该密码（请参阅“[删除或更改现有的系统密码](#)”）。如果您忘记了密码，则必须先由经过培训的维修技术人员更改密码跳线设置以禁用该密码，并删除现有密码，然后您才能运行系统或更改系统设置程序中的设置。《[安装与故障排除指南](#)》对此过程进行了说明。

使用系统密码

设定系统密码后，只有知道该密码的人才能完全使用系统。如果将“System Password”（系统密码）选项设置为“Enabled”（已启用），系统会在启动后提示您输入系统密码。

设定系统密码

在设定系统密码之前，请进入系统设置程序，并选取“System Password”（系统密码）选项。

设定系统密码后，“System Password”（系统密码）选项的设置将显示为“Enabled”（已启用）。如果“Password Status”（密码状态）的设置显示为“Unlocked”（已解除锁定），则您可以更改系统密码。如果“Password Status”（密码状态）选项为“Locked”（已锁定），则您无法更改系统密码。通过跳线设置禁用系统密码功能后，系统密码为“Disabled”（已禁用），您无法更改系统密码或输入新的系统密码。

如果未设定系统密码，并且系统板上的密码跳线处于已启用（默认设置）位置，则“System Password”（系统密码）选项的设置显示为“Not Enabled”（未启用），并且“Password Status”（密码状态）字段显示为“Unlocked”（已解除锁定）。要设定系统密码，请：

1. 确认已将“Password Status”（密码状态）选项设置为“Unlocked”（已解除锁定）。
2. 高亮度显示“System Password”（系统密码）选项，并按 <Enter> 键。
3. 键入新的系统密码。

您的密码最多可以包含 32 个字符。

按下每个字符键（或按空格键键入空格）时，字段中均会显示一个占位符。

密码设定不区分大小写。但是，某些组合键无效。如果您输入其中一个此类组合键，系统将发出哔声。要在输入密码时删除字符，请按 <Backspace> 键或左箭头键。

📌 **注：**要退出字段而不设定系统密码，请按 <Enter> 键移至另一字段，或在完成步骤 5 之前随时按 <Esc> 键。

4. 按 <Enter> 键。
5. 要确认密码，请再次键入密码并按 <Enter> 键。

“System Password”（系统密码）显示的设置将更改为“Enabled”（已启用）。退出系统设置程序并开始使用系统。

6. 这时，重新引导系统使密码保护生效，或者继续操作。

📌 **注：**重新引导系统之后，密码保护才能生效。

使用系统密码保护系统

📌 **注：**如果您已设定设置密码（请参阅“[使用设置密码](#)”），则系统会将您的设置密码作为另一个系统密码。

如果将“Password Status”（密码状态）选项设置为“Unlocked”（已解除锁定），则您可以选择启用或禁用密码安全保护。

要启用密码安全保护，请：

1. 按 <Ctrl><Alt> 组合键打开或重新引导系统。
2. 按 <Enter> 键。
3. 键入密码并按 <Enter> 键。

要禁用密码安全保护，请：

1. 按 <Ctrl><Alt> 组合键打开或重新引导系统。
2. 按 <Ctrl><Enter> 组合键。

如果将 **“Password Status”（密码状态）** 选项设置为 **“Locked”（已锁定）**，则无论何时按 <Ctrl><Alt> 组合键打开或重新引导系统，均需在系统提示下键入您的密码并按 <Enter> 键。

键入正确的系统密码并按 <Enter> 键后，系统将正常运行。

如果输入的系统密码不正确，系统将显示信息并提示您重新输入密码。您有三次输入正确密码的机会。第三次尝试失败后，系统将显示错误信息，说明失败次数、系统已停机并将要关闭系统。此信息可以警告您有人试图擅自使用您的系统。

即使您关闭并重新启动系统，如果输入的密码不正确，系统仍然会显示该错误信息。

 **注：**您可以将 **“Password Status”（密码状态）** 选项与 **“System Password”（系统密码）** 和 **“Setup Password”（设置密码）** 选项配合使用，以进一步防止他人擅自更改系统。

删除或更改现有的系统密码

1. 系统出现提示时，按 <Ctrl><Enter> 组合键禁用现有的系统密码。

如果系统要求您输入设置密码，请与网络管理员联系。

2. 在 POST 期间，按 <F2> 键进入系统设置程序。
3. 选择 **“System Security”（系统安全保护）** 屏幕字段，确认已将 **“Password Status”（密码状态）** 选项设置为 **“Unlocked”（已解除锁定）**。
4. 系统出现提示时，键入系统密码。
5. 确认 **“System Password”（系统密码）** 选项显示为 **“Not Enabled”（未启用）**。

如果 **“System Password”（系统密码）** 选项显示为 **“Not Enabled”（未启用）**，则系统密码已被删除。如果 **“System Password”（系统密码）** 选项显示为 **“Enabled”（已启用）**，请按 <Alt> 组合键重新启动系统，然后重复步骤 2 至步骤 5。

使用设置密码

设定设置密码

仅当 **“Setup Password”（设置密码）** 选项设置为 **“Not Enabled”（未启用）** 时，您才能设定（或更改）设置密码。要设定设置密码，请高亮度显示 **“Setup Password”（设置密码）** 选项，并按 <+> 键或 <-> 键。系统将提示您输入并确认密码。如果输入的字符不能用于密码，系统将发出哔声。

 **注：**设置密码可以与系统密码相同。如果这两个密码不同，设置密码可以用作备用系统密码。但系统密码无法代替设置密码。

您的密码最多可以包含 32 个字符。

按下每个字符键（或按空格键键入空格）时，字段中均会显示一个占位符。

密码设定不区分大小写。但是，某些组合键无效。如果您输入其中一个此类组合键，系统将发出哔声。要在输入密码时删除字符，请按 <Backspace> 键或左箭头键。

确认密码后，**“Setup Password”（设置密码）** 的设置将更改为 **“Enabled”（已启用）**。您下次进入系统设置程序时，系统将提示您输入设置密码。

对 **“Setup Password”（设置密码）** 选项所作的更改将立即生效（无需重新启动系统）。

在启用设置密码的情况下进行操作

如果将 **“Setup Password”（设置密码）** 设置为 **“Enabled”（已启用）**，您必须在输入正确的设置密码后才能修改系统设置程序的大部分选项。当您启动系统设置程序时，该程序将提示您输入密码。

如果三次均没有输入正确的密码，系统将允许您查看系统设置程序屏幕，但不允许进行修改。以下情况除外：如果未将 **“System Password”（系统密码）** 设置为 **“Enabled”（已启用）**，并且未通过 **“Password Status”（密码状态）** 选项将其锁定，则您可以设定系统密码（但不能禁用或更改现有的系统密码）。

 **注：**您可以将“**Password Status**”（密码状态）选项与“**Setup Password**”（设置密码）选项结合使用，以防止他人擅自更改系统密码。

删除或更改现有的设置密码

1. 进入系统设置程序，并选择“**System Security**”（系统安全保护）选项。
2. 高亮度显示“**Setup Password**”（设置密码）选项，按 <Enter> 键访问设置密码窗口，并再按两次 <Enter> 键以清除现有的设置密码。
设置将更改为“**Not Enabled**”（未启用）。
3. 如果您要设定新的设置密码，请执行“[设定设置密码](#)”中的步骤。

禁用已忘记的密码

请参阅《[安装与故障排除指南](#)》。

资产标签公用程序

您可以使用资产标签公用程序为您的系统设定唯一的跟踪号码。此号码将显示在系统设置程序主屏幕上。

 **注：**资产标签公用程序仅可以与支持基于 MS-DOS® 应用程序的操作系统配合使用。

创建资产标签公用程序软盘

1. 在运行 Microsoft® Windows® 操作系统的系统的 CD 驱动器中放入 **Dell OpenManage Server Assistant CD**。
2. 将空白软盘插入系统的软盘驱动器。
3. 选择您要创建资产标签的系统并单击“**Continue**”（继续）。
4. 在“**Utilities and Drivers**”（公用程序和驱动程序）页面上，选择“**Dell: Bootable Diskette with Asset Tag Utility**”（Dell: 包含资产标签公用程序的可引导软盘）。
5. 将公用程序保存到硬盘驱动器，然后执行公用程序以创建可引导软盘。
6. 将软盘插入要设定资产标签的系统并重新引导系统。

设定或删除资产标签号码

1. 将您创建的资产标签公用程序软盘插入软盘驱动器，并重新引导系统。
2. 您可以设定或删除资产标签号码。
 - 1 要设定资产标签号码，请键入 `asset` 和一个空格，然后在其后键入新的字符串。
资产标签号码最多可包含 10 个字符。任何字符（不包括 |、<、>）组合均有效，但是请勿使用 - 作为首字符。例如，在 `a:\>` 提示符后键入以下命令，并按 <Enter> 键：

```
asset 12345abcde
```
 - 1 要删除资产标签号码而不设定新号码，请键入 `asset /d` 并按 <Enter> 键。
- 1 当系统提示您确认对资产标签号码的更改时，请键入 `y` 并按 <Enter> 键。

要查看资产标签公用程序帮助屏幕，请键入 `asset /?` 并按 <Enter> 键。

底板管理控制器配置

底板管理控制器（BMC）使您可以远程配置、监测和恢复系统。BMC 提供以下功能：

- 1 使用系统串行端口和集成 NIC。

- 1 故障记录和 SMM 警报。
- 1 访问系统事件日志和传感器状态。
- 1 系统功能控制（包括打开和关闭电源）。
- 1 独立于系统电源或运行状态的支持。
- 1 提供用于系统设置程序、基于文本的公用程序和操作系统控制台的文本控制台重定向。

 **注：** 要使用 BMC 功能，必须通过集成 NIC1 连接器连接网络。请参见 [图 1-4](#)。

进入 BMC 设置模块

1. 打开或重新启动系统。
2. 系统完成 POST 后提示您时，请按 <Ctrl><E> 组合键。

如果按 <Ctrl><E> 组合键之前已开始载入操作系统，请让系统完成引导过程，然后重新启动系统并再试一次。

有关使用和配置 BMC 的信息，请参阅 BMC 和系统管理应用程序的说明文件。

[返回目录页面](#)

[返回目录页面](#)

词汇表

Dell™ PowerEdge™ 6800 系统用户指南

本节定义或说明了系统说明文件中使用的技术术语、缩写词和缩略词。

A — 安培。
AC — 交流电。
ACPI — 高级配置和电源接口。一种用于启用操作系统以进行配置和电源管理的标准接口。
ANSI — 美国国家标准协会。负责制订美国技术标准的主要组织。
ASCII — 美国信息交换标准代码。
BIOS — 基本输入/输出系统。系统的 BIOS 包含存储在快擦写内存芯片中的程序。BIOS 可以控制： <ul style="list-style-type: none">1 处理器和外围设备之间的通信1 其它功能，例如系统信息
BMC — 底板管理控制器。
BTU — 英制热量单位。
C — 摄氏。
CD — 光盘。CD 驱动器利用光学技术从 CD 读取数据。
cm — 厘米。
cmos — 互补金属氧化物半导体。
COM n — 系统中串行端口的设备名称。
CPU — 中央处理器。请参阅 处理器 。
DC — 直流电。
DDR — 双数据速率。内存模块中用于使输出增加一倍的技术。
DHCP — 动态主机配置协议。一种将 IP 地址自动分配给客户机系统的方法。
DIMM — 双列直插式内存模块。另请参阅 内存模块 。
DIN — 德国工业标准 。
DMA — 直接内存访问。DMA 通道使某些类型的数据可以绕过处理器而直接在 RAM 和设备之间进行传输。
DMI — 桌面管理接口。通过收集有关系统组件（例如操作系统、内存、外围设备、扩充卡和资产标签）的信息，DMI 可实现对系统软件和硬件的管理。
DNS — 域名系统。一种将 Internet 域名（例如 www.dell.com ）转换成 IP 地址（例如 143.166.83.200）的方法。
DRAM — 动态随机访问内存。系统的 RAM 通常全部由 DRAM 芯片组成。
DVD — 数字多用盘。
ECC — 差错校验。
EEPROM — 电可擦可编程只读存储器。
EMC — 电磁兼容性。
EMI — 电磁干扰。
ERA — 嵌入式远程访问。ERA 使您可以使用远程访问控制器在网络服务器上执行远程或“带外”服务器管理。
ESD — 静电释放。
ESM — 嵌入式服务器管理。
F — 华氏。
FAT — 文件分配表。MS-DOS 使用的文件系统结构，用于组织和记录文件的存储。Microsoft® Windows® 操作系统可以选择使用 FAT 文件系统结构。
FSB — 前端总线。FSB 是处理器和主存储器 (RAM) 之间的数据通道和物理接口。
ft — 英尺。
FTP — 文件传输协议。
g — 克。
G — 重力。
Gb — 吉位；10 ²⁴ 兆位或 1,073,741,824 位。
GB — 吉字节；10 ²⁴ 兆字节或 1,073,741,824 字节。但是，在指硬盘驱动器的容量时，该术语通常舍入为 1,000,000,000 字节。
h — 十六进制。以 16 为基的记数系统，在编程中通常用于识别系统 RAM 的地址和设备的 I/O 内存地址。在文本中，十六进制数字后面通常带有 h 。
Hz — 赫兹。
ID — 标识。
IDE — 集成驱动电子设备。系统板和存储设备之间的标准接口。
I/O — 输入/输出。键盘是输入设备，显示器是输出设备。通常，I/O 活动和计算活动是可以区分的。
IP — 网际协议。
IPX — 互联网信息包交换。
IRQ — 中断请求。一种信号，表示数据将要发送到外围设备或者外围设备将要接收数据，它通过 IRQ 线路传送到处理器。必须为每个已连接的外围设备分配一个 IRQ 号码。虽然两个设备可以共享同一个 IRQ 分配，但是您不能同时运行这两个设备。
K — 千；1000。

Kb — 千位: 1024 位。
KB — 千字节: 1024 字节。
Kbps — 千位/秒。
KBps — 千字节/秒。
kg — 千克: 1000 克。
kHz — 千赫兹。
KMM — 键盘/显示器/鼠标。
KVM — 键盘/视频/鼠标。KVM 指一种切换器, 允许选择显示视频和使用键盘及鼠标的系统。
LAN — 局域网。LAN 通常局限于同一座建筑物或几座相邻建筑物之内, 所有设备通过专用线路连接至 LAN。
lb — 磅。
LCD — 液晶显示屏。
LED — 发光二极管。一种在电流通过时亮起的电子设备。
Linux — UNIX® 操作系统的一种版本, 可以在多种硬件系统中运行。Linux 是免费的开源代码软件; 但是, 由 Red Hat Software 等供应商销售的完整 Linux 及其技术支持和培训是需要付费的。
LVD — 低电压差动。
m — 米。
mA — 毫安。
MAC 地址 — 介质访问控制地址。系统在网络上的唯一硬件编号。
mAh — 毫安小时。
Mb — 兆位: 1,048,576 位。
MB — 兆字节: 1048,576 字节。但是, 在指硬盘驱动器的容量时, 该术语通常舍入为 1,000,000 字节。
Mbps — 兆位/秒。
MBps — 兆字节/秒。
MBR — 主引导记录。
MHz — 兆赫兹。
mm — 毫米。
MS-DOS® — Microsoft 磁盘操作系统。
ms — 毫秒。
NAS — 网络连接存储器。NAS 是用于在网络上实现共享存储的概念之一。NAS 系统具有自己的操作系统、集成硬件和软件, 它们经过优化, 可以满足特定的存储需要。
NIC — 网络接口控制器。安装或集成在系统中的设备, 用于连接至网络。
NMI — 不可屏蔽中断。设备向处理器发送 NMI, 以通知有关硬件的错误。
ns — 纳秒。
NTFS — Windows 2000 操作系统中的 NT 文件系统 (NT File System) 选项。
NVRAM — 非易失性随机存取存储器。系统关闭后不会丢失其内容的存储器。NVRAM 用于维护日期、时间和系统配置信息。
PCI — 外围组件互连。一种本地总线实施标准。
PDU — 配电装置。一种具有多个电源插座的电源, 可以为机架中的服务器和存储系统提供电源。
PGA — 插针栅板阵列。一种允许您卸下处理器芯片的处理器插槽。
POST — 开机自测。在您打开系统后、载入操作系统之前, POST 将检测各种系统组件 (例如 RAM 和硬盘驱动器)。
PS/2 — 个人系统/2。
PXE — 预引导执行环境。一种通过 LAN 引导系统的方法 (不使用硬盘驱动器或可引导软盘)。
RAC — 远程访问控制器。
RAID — 独立磁盘冗余阵列。提供数据冗余的一种方法。一些常用的 RAID 实现包括 RAID 0、RAID 1、RAID 5、RAID 10 和 RAID 50。另请参阅 数据保护、镜像和分拆 。
RAM — 随机存取存储器。系统的主要暂时存储区域, 用于存储程序指令和数据。关闭系统后, RAM 中存储的所有信息都将丢失。
RAS — 远程访问服务。此服务使运行 Windows 操作系统的用户可以使用调制解调器从各自的系统远程访问网络。
ROM — 只读存储器。您的系统包含一些对系统运行至关重要的程序, 以 ROM 代码的形式存在。即使在关闭系统后, ROM 芯片中的内容仍然存在。例如, ROM 代码中包括启动系统引导例行程序和 POST 的程序。
ROMB — 母板 RAID。
rpm — 转/分钟。
RTC — 实时时钟。
SATA — 串行高级技术附件。系统板和存储设备之间的标准接口。
SCSI — 小型计算机系统接口。一种 I/O 总线接口, 比标准端口的数据传输速率要快。
SDRAM — 同步动态随机访问内存。
sec — 秒。
SMART — 自我监测分析和报告技术。允许硬盘驱动器向系统 BIOS 报告错误和故障, 然后将错误信息显示在屏幕上。
SMP — 对称多处理。用于描述一个系统, 该系统具有两个或多个通过高带宽链路连接、并由操作系统管理的处理器, 其中每个处理器对 I/O 设备具有同等的访问权限。
SNMP — 简单网络管理协议。一种行业标准接口, 使网络管理员可以远程监测和管理工作站。
SVGA — 超级视频图形阵列。VGA 和 SVGA 是视频适配器的视频标准。与以前的标准相比, 它们的分辨率更高, 颜色显示能力更强。
system ini 文件 — Windows 操作系统的启动文件。启动 Windows 时, Windows 将查询 system ini 文件以确定 Windows 运行环境的各个选项。此外, system ini 文件还记录了为 Windows 安装的视频、鼠标和键盘驱动程序。
TCP/IP — 传输控制协议/网际协议。

UNIX — 通用 Internet 交换。UNIX 早于 Linux，是以 C 编程语言编写的操作系统。
UPS — 不间断电源设备。断电时自动为系统供电的电池电源设备。
USB — 通用串行总线。USB 连接器可为多个 USB 兼容设备（例如鼠标和键盘）提供单一连接点。USB 设备可以在系统运行时进行连接或断开连接。
UTP — 非屏蔽双绞线。一种用于将企业或家庭中的系统连接到电话线的电缆。
V — 伏特。
VAC — 交流电压。
VDC — 直流电压。
VGA — 视频图形阵列。VGA 和 SVGA 是视频适配器的视频标准。与以前的标准相比，它们的分辨率更高，颜色显示能力更强。
W — 瓦特。
WH — 瓦特小时。
win.ini 文件 — Windows 操作系统的启动文件。启动 Windows 时，Windows 将查询 win.ini 文件以确定 Windows 运行环境的各个选项。win.ini 文件通常还包括硬盘驱动器中安装的 Windows 应用程序的可选项。
Windows 2000 — 一种集成而完整的 Microsoft Windows 操作系统，不需要 MS-DOS，它增强了操作系统性能、易用性、工作组功能，并简化了文件的管理和浏览。
Windows Powered — 一种设计为在 NAS 系统上使用的 Windows 操作系统。对于 NAS 系统，Windows Powered 操作系统专门为网络客户端提供文件服务。
Windows Server 2003 — 一套 Microsoft 软件技术，可以通过使用 XML Web 服务来实现软件集成。XML Web 服务是用 XML 编写的可重复使用的小应用程序，使数据可以在其它未连接的源之间传输。
XML — 可扩展标记语言。XML 是创建公用信息格式并在 WWW、内部网及其它位置共享格式和数据的一种方式。
ZIF — 零插入力。
保护模式 — 一种运行模式，可以使操作系统实现： <ul style="list-style-type: none"> 1 16 MB 至 4 GB 的内存地址空间 1 多任务处理 1 虚拟内存，一种使用硬盘驱动器增加可寻址内存的方法
Windows 2000 和 UNIX 32 位操作系统以保护模式运行。MS-DOS 不能以保护模式运行。
备份 — 程序或数据文件的副本。作为预防措施，请定期备份系统硬盘驱动器。在对系统配置进行更改之前，请备份操作系统的重要启动文件。
备用电池 — 系统关闭时，备用电池用于在特定的内存区域中维护系统配置、日期和时间信息。
本地总线 — 在具备本地总线扩充功能的系统上，某些外围设备（如视频适配器电路）的运行速度可以使用传统扩充总线时快得多。另请参阅 总线 。
常规内存 — RAM 的第一个 640 KB。所有系统中均有常规内存。除非经过特殊设计，否则 MS-DOS® 程序只能在常规内存中运行。
处理器 — 系统中的主要计算芯片，用于控制算术和逻辑函数的解释和执行。通常，针对一种处理器编写的软件必须经过修改后才能和其它处理器上运行。 CPU 是处理器的同义词。
串行端口 — 一种 I/O 端口，经常用于将调制解调器连接至系统。通常，您可以根据其 9 针连接器来识别系统中的串行端口。
刀片式服务器 — 包括处理器、存储器和硬盘驱动器的模块。这些模块安装在包括电源设备和风扇的机箱内。
分拆 — 磁盘分拆将数据写入一个阵列的三个或三个以上磁盘中，但仅使用每个磁盘的部分空间。对于所使用的每个磁盘，“磁条”所使用的空间大小相同。虚拟磁盘可以使用阵列中同一组磁盘的若干个磁条。另请参阅 数据保护、镜像和 RAID 。
分区 — 您可以使用 fdisk 命令将硬盘驱动器分成多个称为 分区 的物理部分。每个分区均可包含多个逻辑驱动器。您必须使用 format 命令格式化每个逻辑驱动器。
服务标签 — 系统上的条形码标签，用于在致电 Dell 寻求技术支持时识别系统。
高速缓存 — 一种高速存储区域，用于保存数据或指令的副本以进行快速数据检索。如果程序请求访问硬盘驱动器中的数据且该数据位于高速缓存中，磁盘高速缓存公用程序可以从 RAM 中检索数据，这比从磁盘驱动器检索数据更快。
格式化 — 准备硬盘驱动器或软盘以用于存储文件的过程。无条件格式化将删除存储在磁盘中的所有数据。
公用程序 — 用于管理系统资源（例如内存、磁盘驱动器或打印机）的程序。
哔声代码 — 系统扬声器以哔声形式发出的一种诊断信息。例如，哔声代码 1-1-3 表示一声哔声，接着是第二声哔声，然后连续发出三声哔声。
环境温度 — 系统所在的区域或房间的温度。
集成镜像 — 提供两个驱动器的同步物理镜像。集成镜像功能由系统硬件提供。另请参阅 镜像 。
镜像 — 一种数据冗余，使用一组物理驱动器存储数据，并使用一组或多组附加驱动器存储这些数据的副本。镜像功能由软件提供。另请参阅 数据保护、集成镜像、分拆和 RAID 。
可引导软盘 — 如果不能从硬盘驱动器引导系统，可以使用可引导软盘启动系统。
控件 — 一种芯片，用于控制处理器与内存之间或处理器与外围设备之间的数据传输。
控制面板 — 系统的一部分，包含指示灯和控件（例如电源按钮和电源指示灯）。
快擦写存储器 — 一种 EEPROM 芯片，即使仍然安装在系统中，也可以通过软盘中的公用程序重新进行编程；大多数 EEPROM 芯片只能通过特殊的编程设备进行重写。
扩充卡 — 一种添加式插卡（例如 NIC 或 SCSI 适配器），可插入系统板上的扩充卡连接器中。通过提供扩充总线和外围设备之间的接口，扩充卡可以为系统添加某些专门功能。
扩充卡连接器 — 一种位于系统板或提升板上的连接器，用于插接扩充卡。
扩充总线 — 系统包含一条扩充总线，使处理器能够与外围设备的控制器（例如 NIC）进行通信。
目录 — 目录以层次化、“倒置树状”结构维护磁盘上相关的文件。每个磁盘均有一个“根”目录。从根目录分支出的其它目录称为 子目录 。子目录可以包含由其分支出的其它目录。
内部处理器高速缓存 — 内置于处理器的指令和数据高速缓存。
内存 — 系统中用于存储基本系统数据的区域。系统可以包括若干种不同形式的内存，例如集成内存（ROM 和 RAM）和添加式内存模块（DIMM）。
内存地址 — 系统 RAM 中的特定位置，通常以十六进制数字表示。
内存模块 — 包含 DRAM 芯片的小型电路板，与系统板相连接。
奇偶校验 — 与数据块相关的冗余信息。
上行链路端口 — 网络集线器或交换机上的一个端口，用于连接其它集线器或交换机（无需绞接电缆）。
设备驱动程序 — 一种程序，使操作系统或其它程序能够与外围设备正确接合。某些设备驱动程序（例如网络驱动程序）必须通过 config.sys 文件载入或者作为内存驻留程序（通常通过 autoexec.bat 文件）载入。其它驱动程序则必须在启动使用该驱动程序的程序时载入。
视频分辨率 — 视频分辨率（例如 800 x 600）表示为横向像素数乘以纵向像素数。要以特定的图形分辨率显示程序，您必须安装相应的视频驱动程序，并且显示器必须支持此分辨率。
视频内存 — 除系统 RAM 之外，大多数 VGA 和 SVGA 视频适配器也包括内存芯片。如果视频驱动程序和显示器性能配备得当，程序能够显示的颜色数主要受所安装的视频内存数的影响。
视频驱动程序 — 一种程序，允许按照选定分辨率和所需颜色数来显示图形模式的应用程序和操作系统。您可能需要视频驱动程序，以与系统中安装的视频适配器相匹配。



视频适配器	— 与显示器配合以共同提供系统视频功能的逻辑电路。视频适配器可以集成至系统板，也可以是插入扩充槽的扩充卡。
数据保护	— 一种数据冗余类型，使用一组物理驱动器存储数据，并使用附加驱动器存储奇偶校验数据。另请参阅 镜像 、 分拆 和 RAID 。
跳线	— 电路板上带有两个或多个突起插针的小块。带电线的塑料插头可插在插针上。电线与插针连接形成电路，提供了一种更改电路板中电路的方法，简单易行而又便于恢复。
图形模式	— 一种视频模式，可以定义为 x 个水平像素乘 y 个垂直像素乘 z 种颜色。
外围设备	— 连接至系统的内部或外部设备，例如软盘驱动器或键盘。
位	— 可由系统解释的最小信息单位。
无外设系统	— 无需连接键盘、鼠标或显示器即可运行的系统或设备。通常，可以使用 Internet 浏览器通过网络管理无外设系统。
系统板	— 作为主要的电路板，系统板通常包含系统的大多数整体组件，例如处理器、RAM、外围设备控制器以及各种 ROM 芯片。
系统内存	— 请参阅 RAM
系统配置信息	— 内存中存储的数据，告知系统安装了哪些硬件，以及应当如何配置系统以运行这些硬件。
系统软盘	— 请参阅 可引导软盘 。
系统设置程序	— 一种基于 BIOS 的程序，使您可以配置系统硬件并通过设置密码保护等功能自定义系统的运行。由于系统设置程序存储在 NVRAM 中，所有设置均保持有效直至您再次更改这些设置。
像素	— 视频显示屏上的一个点。像素按行和列排列以生成图像。视频分辨率表示为横向像素数乘以纵向像素数，例如 640 x 480。
协处理器	— 一种芯片，可以帮助系统的处理器执行特定的处理任务。例如，数学协处理器执行数字处理。
引导例行程序	— 当您启动系统时，引导例行程序将清空所有内存，初始化设备，并载入操作系统。只要操作系统能够响应，您就可以按 <Ctrl><Alt> 组合键重新引导（也称为 暖引导 ）系统。否则，您必须按重启按钮或者关闭系统后再将其打开，以重新启动系统。
应用程序	— 旨在帮助您执行某一特定任务或一系列任务的软件。应用程序在操作系统中运行。
诊断程序	— 一整套针对您的系统的测试程序。
只读文件	— 只读文件是一种禁止编辑或删除的文件。
终结处理	— 某些设备（例如 SCSI 电缆两端的最后一个设备）必须进行终结处理，以防止电缆中的反射和乱真信号。将此类设备连接至序列中时，您可能需要启用或禁用设备上的终结处理。方法是更改设备上的跳线或开关设置，或者更改设备配置软件中的设置。
主机适配器	— 主机适配器实现系统总线与外围设备的控制器之间的通信。（硬盘驱动器控制器子系统包括集成的主机适配器电路。）要将 SCSI 扩充总线添加至系统，您必须安装或连接相应的主机适配器。
资产标签	— 分配给系统的独特代码（通常由管理员进行分配），用于安全保护或跟踪。
自述文件	— 软件或硬件附带的文本文件，包含补充或更新产品说明文件的信息。
总线	— 系统组件之间的信息通道。系统包含一条扩充总线，使处理器可以与控制器（用于控制连接至系统的外围设备）进行通信。系统中还包含地址总线和数据总线，用于处理器和 RAM 之间的通信。
组	— 当涉及 DM 时，组是用于定义可管理组件的公用信息（或属性）的数据结构。
组合键	— 要求您同时按多个键的命令（例如 <Ctrl><Alt> 组合键）。
组件	— 当涉及 DM 时，组件包括与 DM 兼容的操作系统、计算机系统、扩充卡和外围设备。每个组件均由定义为与该组件相关的群组 and 属性组成。

[返回目录页面](#)

[返回目录页面](#)

Dell™ PowerEdge™ 6800 系统用户指南

注、注意和警告

-  **注：**注表示可以帮助您更好地使用计算机的重要信息。
 -  **注意：**注意表示可能会损坏硬件或导致数据丢失，并告诉您如何避免此类问题。
 -  **警告：**警告表示可能会导致财产损失、人身伤害甚至死亡。
-

缩写词和缩略词

有关缩写词和缩略词的完整列表，请参阅“[词汇表](#)”。

本说明文件中的信息如有更改，恕不另行通知。
© 2004 Dell Inc.。版权所有，翻印必究。

未经 Dell Inc. 书面许可，严禁以任何形式进行复制。

本文中使用的商标：Dell、DELL 徽标、PowerEdge 和 Dell OpenManage 是 Dell Inc. 的商标；Intel 是 Intel Corporation 的注册商标，Xeon 是 Intel Corporation 的商标；Microsoft、Windows 和 MS-DOS 是 Microsoft Corporation 的注册商标；Novell 和 NetWare 是 Novell, Inc. 的注册商标；Red Hat 是 Red Hat, Inc. 的注册商标；UNIX 是 The Open Group 在美国和其它国家或地区的注册商标。

本说明文件中提及的其它商标和产品名称是指拥有相应商标和产品名称的公司或其制造的产品。Dell Inc. 对其它公司的商标和产品名称不拥有任何所有权。

[返回目录页面](#)